

# Tables d'appoint

Mode d'emploi 05.2023

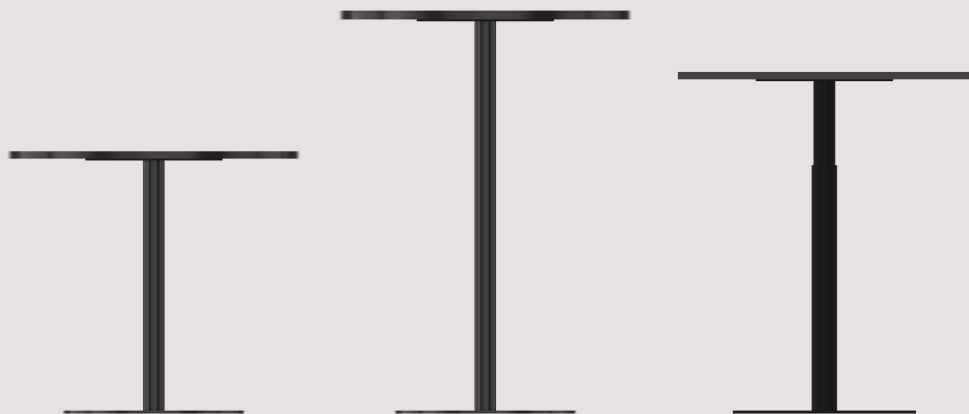

**bigla**  
office

Meubles design Suisse pour espaces de travail



---

## Aperçu du produit avec options

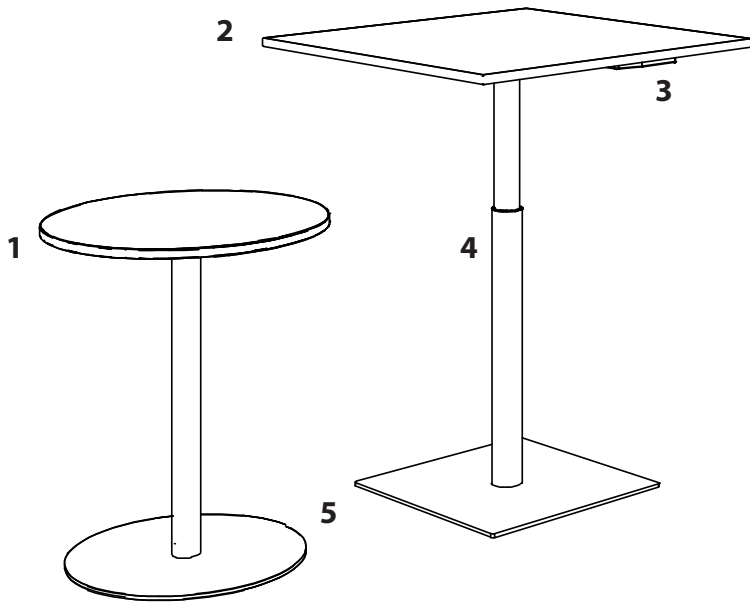

- 1) Plateau de table rond, fixe
- 2) Plateau de table rectangulaire, réglable en hauteur
- 3) Déclencheur manuel
- 4) Colonne de levage
- 5) Plaque de pied

---

## Table des matières

<b>1</b>	<b>Informations générales et mesures de sécurité</b>	<b>5</b>
1.1	Emploi conforme	.5
1.2	Emploi non conforme	.5
1.3	Symboles utilisés	.5
1.4	Consignes générales de sécurité	.5
<b>2</b>	<b>Mise en service de la table de travail</b>	<b>6</b>
2.1	Généralités	6
2.2	Régler la hauteur de la table de travail mécanique	6
2.3	Régler sa position assise	.7
2.4	Régler sa position debout	.7
<b>3</b>	<b>Nettoyer la table de travail</b>	<b>7</b>
<b>4</b>	<b>Déplacer et transporter la table de travail</b>	<b>8</b>
<b>5</b>	<b>Dépannage</b>	<b>9</b>
<b>6</b>	<b>Maintenance</b>	<b>9</b>
<b>7</b>	<b>Recycler la table de travail</b>	<b>9</b>
<b>8</b>	<b>Données Techniques</b>	<b>9</b>
8.1	Vérins télescopiques	9
<b>9</b>	<b>Certificats et Normes</b>	<b>10</b>
<b>10</b>	<b>Garantie</b>	<b>10</b>
<b>11</b>	<b>Service après-vente</b>	<b>11</b>

---

## 1 Informations générales et mesures de sécurité

### 1.1 Emploi conforme

- Table de travail pour activités de bureau en position assise et debout!

### 1.2 Emploi non conforme

- La table de travail n'est pas conçue pour être utilisée, sans surveillance de la personne responsable, par des individus aux capacités physiques psychiques ou sensorielles réduites; ni par des enfants et non plus par des personnes manquant d'instructions et de connaissances pour l'utilisation de la table de travail. S'assurer que les enfants ne jouent pas avec la table de travail.
- La table de travail ne doit pas être mise en service ou stockée dans des locaux humides.

### 1.3 Symboles utilisés

---

#### RISQUE



- Avertissement de risques de blessures!

---

#### CONSIGNES À RESPECTER



- Consignes de protection contre les dommages matériels

### 1.4 Consignes générales de sécurité



- Pour une utilisation sûre de la table de travail, veuillez lire attentivement le mode d'emploi et respecter les consignes.
- Le non-respect des consignes peut engendrer des risques de blessures et des dégâts matériels importants.
- Toutes personnes utilisant la table de travail doit avoir lu ce mode d'emploi.
- Si la table de travail est défectueuse elle ne doit pas être mise en service.
- Afin d'exclure tous risques de dysfonctionnement les services et les réparations doivent uniquement être effectués par un monteur qualifié et autorisé par le fabricant.

---

## 2 Mise en service de la table de travail

### 2.1 Généralités

- Prévoir un espace minimum de 3 cm avec les meubles adjacents!



- Avant d'utiliser la table de travail assurez-vous qu'aucun objet ou personne ne puisse se faire coincer lors du réglage de la hauteur!

### 2.2 Régler la hauteur de la table de travail mécanique



- Pour que la table ne s'affaisse pas lors du réglage de la hauteur de travail, le plateau de la table ne doit pas supporter plus de 5 kg.

- Tenir le plateau de la table d'une main
  - Cette main permet de régler la hauteur de la table en poussant ou en tirant
  - De l'autre main, actionner le déclencheur manuel et ne le relâcher que lorsque la hauteur de travail est adaptée
- La hauteur de travail est réglée

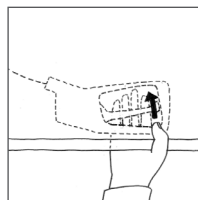
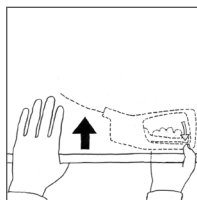
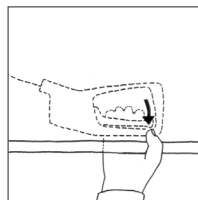
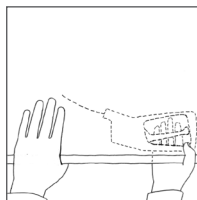

### 2.3 Régler sa position assise

- Ajuster la hauteur de la chaise afin que les jambes forment un angle de 90°
- Poser les avant-bras à l'horizontale sur le plateau et ajuster la hauteur de la table de travail afin que les bras forment un angle de 90°

→ La position assise est réglée

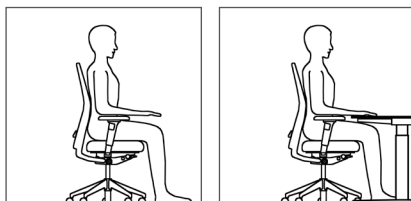

### 2.4 Régler sa position debout

- Poser les avant-bras à l'horizontale sur le plateau et ajuster la hauteur de la table de travail afin que les bras forment un angle de 90°

→ La position debout est réglée

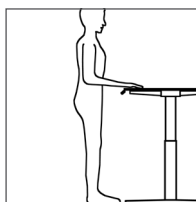

---

## 3 Nettoyer la table de travail

- Dépoussiérer régulièrement la table de travail et assurez-vous que rien n'entrave son bon fonctionnement et qu'elle n'a aucun défaut.
- Nettoyer le plateau et le piètement de la table de travail avec un chiffon légèrement humide en coton ou en microfibre.
- Lors de salissures tenaces utiliser un produit de nettoyage neutre, sans solvants ni additifs abrasifs!
- Au besoin réimprégner les chants noir du plateau de table avec un chiffon doux et de la vaseline.



- Utiliser des produits de nettoyage ou de désinfection uniquement avec un pH de 6-8 et sans solvants ni additifs abrasifs!
- Ne pas verser de liquide sur les parties mécaniques

## 4 Déplacer et transporter la table de travail

- Débarrasser la table de travail de tout objet
- Régler la hauteur de la table de travail sur la position la plus basse

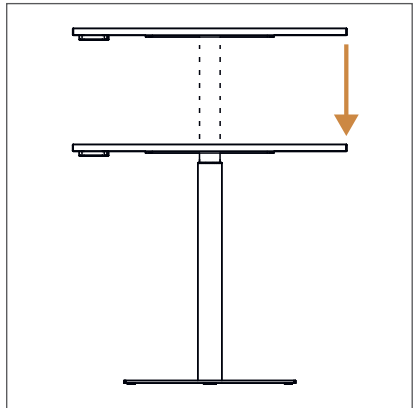

- Attention, la table à une colonne pèse >40kg! Soulever avec précaution et jamais seul.
- Lors du transport de la table, ne jamais actionner le déclencheur manuel.

- Table à une colonne, soulever toujours à deux et déplacer sur la console de la table ou déplacer/tirer sur le chariot de transport.





---

## 5 Dépannage

- En cas de dysfonctionnement contacter le service après-vente
- ➔ Préparer votre demande en nous communiquant toutes les indications se trouvant sur l'étiquette de produit collée sous le plateau de la table,

---

## 6 Maintenance

- ➔ Uniquement par le personnel autorisé par le fabricant

---

## 7 Recycler la table de travail

Article	Matériaux	Recyclage
Piètement, pied, colonne de levage	Métal Thermolaqué	Point de recyclage du métal
Plateau	Aggloméré stratifié, plaqué bois et linoléum	Point de récolte de déchet
Plateau swiss CDF	CDF stratifié, plaqué bois et linoléum	Point de récolte de déchet

---

## 8 Données Techniques

### 8.1 Vérins télescopiques

Force de levage	10 kg
Course des vérins	68-112 cm

---

## 9 Certificats et Normes

ISO 9001	Gestion de la qualité
ISO 14001	Gestion de l'environnement

### Table de travail

EN 527-1: 2015	Mesures
EN 527-2: 2015	Normes de sécurité mécaniques
EN 527-3: 2015	Méthodes d'essais
DGUV Grundsatz 315-410	Exigences de sécurité

---

## 10 Garantie

→ Les conditions générales sont en vigueur.

---

## 11 Service après-vente

- ➔ Préparer votre demande en nous communiquant toutes les indications se trouvant sur l'étiquette de produit collée sous le plateau.

### Partenaire spécialisé

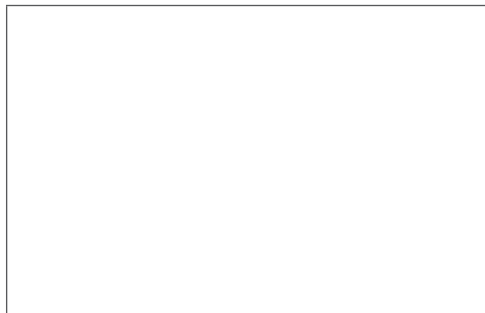

Bigla Office SA

T +41 31 700 91 11

F +41 31 700 92 33

[info@bigla-office.ch](mailto:info@bigla-office.ch)

[www.bigla-office.ch](http://www.bigla-office.ch)

**bigla**  
office

Meubles design Suisse pour espaces de travail